

СНЕГОКАТ «SNOWPATROL 2» арт. SND5L

ООО «Ника»
426052, Россия,
Удмуртская Республика,
г. Ижевск, ул. Лесозаводская, д. 23
тел.: (3412) 55-00-00
e-mail: info@nikaltd.ru
www.nika-foryou.ru

ПАСПОРТ И РУКОВОДСТВО ПО ЭКСПЛУАТАЦИИ

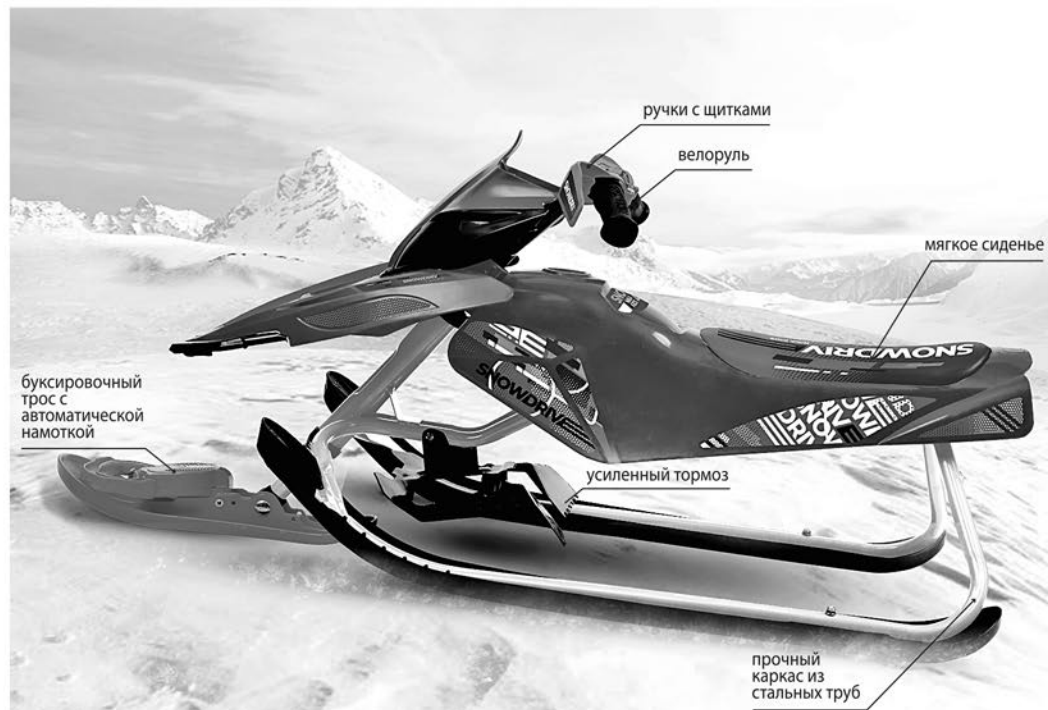

Перед эксплуатацией снегоката следует ознакомиться с настоящим паспортом и руководством по эксплуатации, обратив особое внимание на разделы «Указания по эксплуатации» и «Требования безопасности».

1. НАЗНАЧЕНИЕ

Снегокат «SNOWPATROL 2» предназначен для перевозки детей по плотному снегу или льду, катания с горок с углом наклона не более 35°, при температуре воздуха от +1°C до -25°C. Рекомендованный возраст от 4 до 9 лет.

2. ТЕХНИЧЕСКИЕ ХАРАКТЕРИСТИКИ (таб. 1)

Параметры	SND5L	ВНИМАНИЕ!
Длина не более, мм	1160	Перед каждым использованием внимательно осмотрите пластину рамы сиденья. На ней не должно быть трещин. Эксплуатация с трещинами не допускается.
Ширина, мм	510	
Высота, мм	515	
Высота по сиденью не более, мм	310	
Размер сиденья ДхШ, мм	320x140	
Нагрузка на сиденье не более, кг	100	
Масса, кг	6,7	

3. КОМПЛЕКТУЮЩИЕ (нумерация соответствует таб. 2)

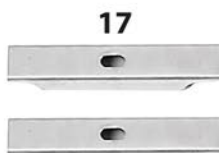
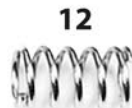
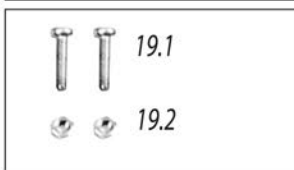
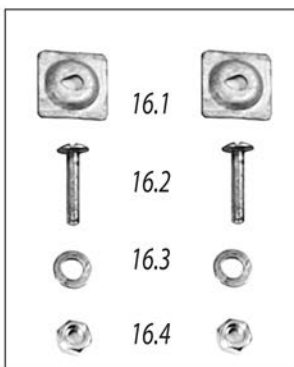
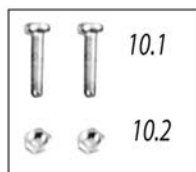

18



ТАБЛИЦА 2

№	Комплектность (таб.2) Наименование детали	Кол - во/ шт.
	УЗЕЛ В СБОРЕ 1:	
1	- рама с тормозом;	1
2	- втулка руля.	1
3	Руль	1
4	Сиденье	1
5	Обтекатель	1
6	Боковые лыжи левая +правая	1+1
7	Передняя лыжа с буксировочным тросом	1
8	Приборная панель	1
9	Прижимная планка руля	1
10.1	Винт М5х20	2
10.2	Гайка 5	2
11	Шайба 22	2
12	Пружина	1
13	Шплинт	1
14	Амортизатор	1
15.1	Болт М8	1
15.2	Шайба 8	1
15.3	Гайка М8	1
16.1	Шайба квадратная	2
16.2	Болт	2
16.3	Гайка	2
16.4	Шайба	2
17	Планка	2
18	Прижим	2
19.1	Винт М4х18	2
19.2	Гайка М4	2
20	Щитки левый+правый	1+1

4. УКАЗАНИЯ К ЭКСПЛУАТАЦИИ

Для приведения снегоката в рабочее состояние необходимо провести сборочные операции в соответствии с прилагаемой схемой сборки. Для сборки применяются гаечные ключи на 10, 13, плоскогубцы и отвёртка (не входят в комплектацию).

4.1. Перед началом эксплуатации проверьте работу основных узлов снегоката: рулевой колонки, тормоза, рулетки.

3.2. Перед каждым использованием проверяйте надёжность крепления деталей снегоката.

4.3. Необходимо помнить, что тормозное устройство не гарантирует резкую остановку, а только способствует снижению скорости.

4.4. После катания, при хранении снегоката в тёплом помещении, рекомендуется поставить снегокат в вертикальное положение.

4.5. После использования снегоката очистите все узлы от грязи, снега и солевых отложений.

По окончании зимнего сезона протрите все узлы снегоката. Просушите рулетку в течение 1-1,5 суток, периодически проверяя её работу. Храните снегокат в сухом помещении при температуре +2...+25°С и влажности 45-70%. Не допускайте прямого попадания солнечного света.

4.6. Снегокат оснащён буксировочным тросом с автоматической намоткой. Для безотказной работы механизма рулетки необходимо просушивать рулетку, поставив снегокат вертикально.

1. Установка приборной панели



Для сборки применяются



рис. 1

Закрепите приборную панель на обтекателе.

2. Монтаж обтекателя на руле



рис. 2 а.

Установите в обтекатель прижимную планку руля.

рис. 2б.

Придерживая прижимную планку установите руль

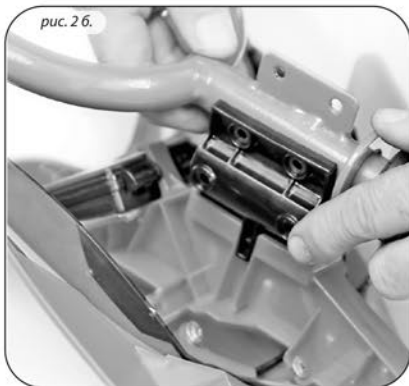
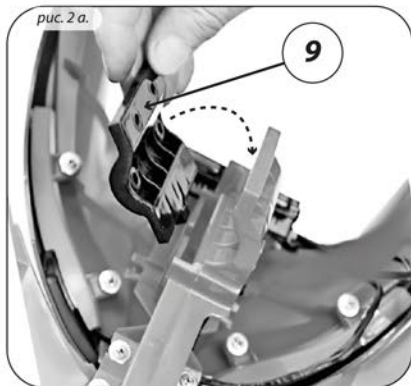
рис. 2в.

Закрепите двумя винтами M5x20 с гайкой обтекатель к кронштейну руля.

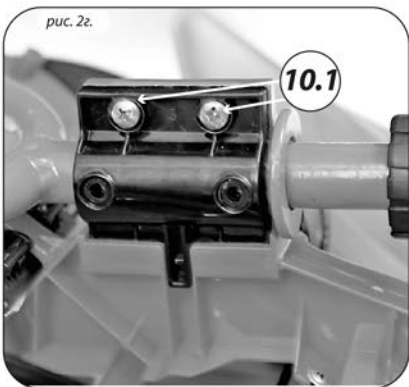
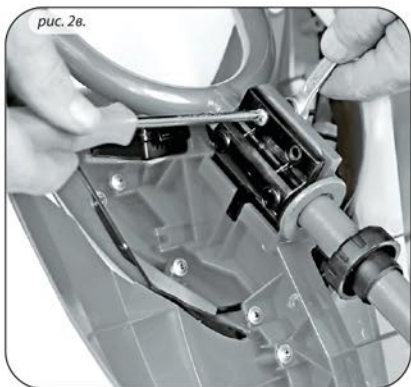

3. Установка руля



рис. 3 а.

Установите
втулку руля на
колонку руля.

рис. 3 б.

Вставьте руль

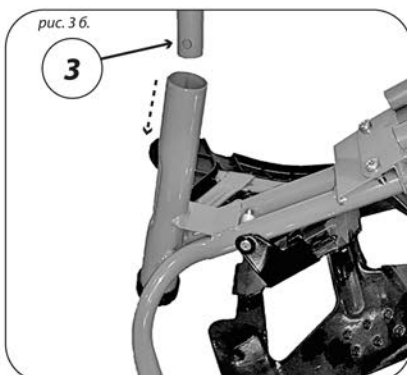
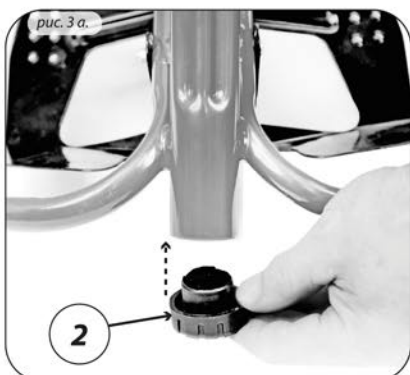
4. Установка пружины на ось руля



рис. 4 а. - рис. 4 в.

Установите
на ось руля
поочередно:
шайбу 22,
пружину,
шайбу 22.



5. Крепление руля к каркасу

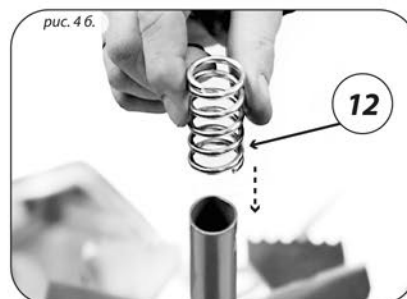
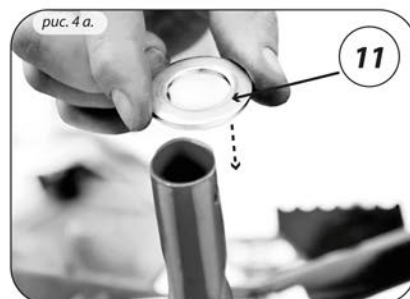

рис. 5 а.

Сожмите
пружину,
установите
шплинт.

рис. 5 б.

Плоскогубцами
разведите
концы
шплинта.

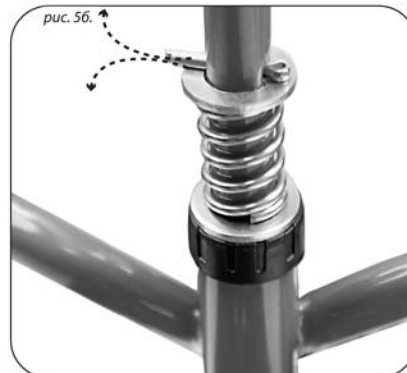
6. Монтаж передней лыжи



рис. 6 а.

Совместите отверстие на передней лыже и амортизаторе.

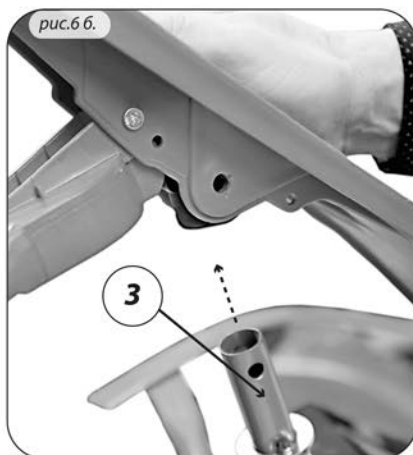
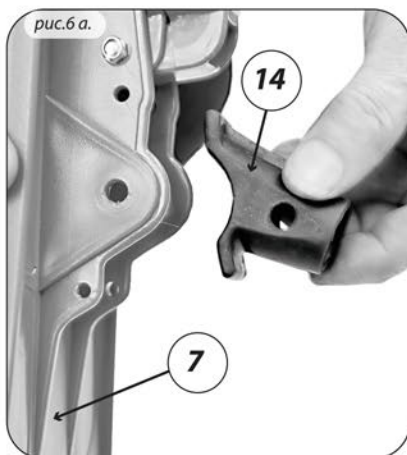

рис. 6 б. - 6 г.

Закрепите переднюю лыжу с амортизатором на оси руля при помощи болта М8 и шайбы 8.

7. Монтаж боковой лыжи



рис. 7 а.

Наденьте боковые лыжи на полосья рамы с тормозом.

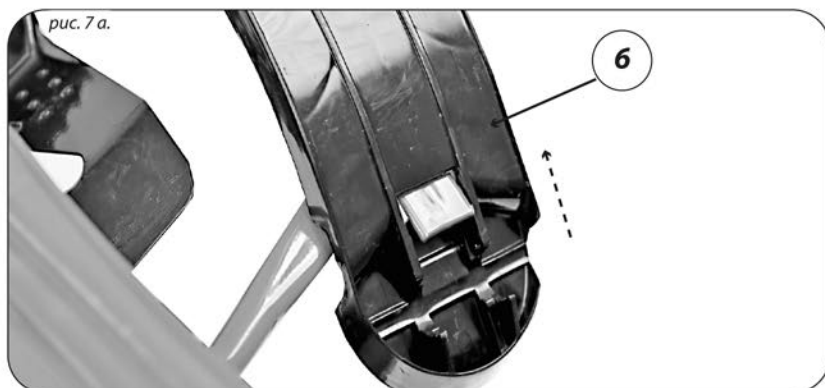

рис. 7 б.-рис. 7 в.

Закрепите лыжи болтами М6х30 через квадратную шайбу к раме с тормозом.

8. Монтаж сиденья

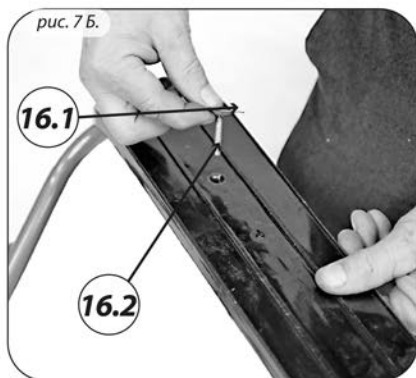

рис. 8

Через планку 17 прижимами 18 (болт с пластмассовой ручкой) закрепите сиденье к раме. Ослабив прижимы, можно регулировать положение сиденья относительно рамы. Установив сиденье в нужное положение, затяните прижимы.

9. Монтаж щитков

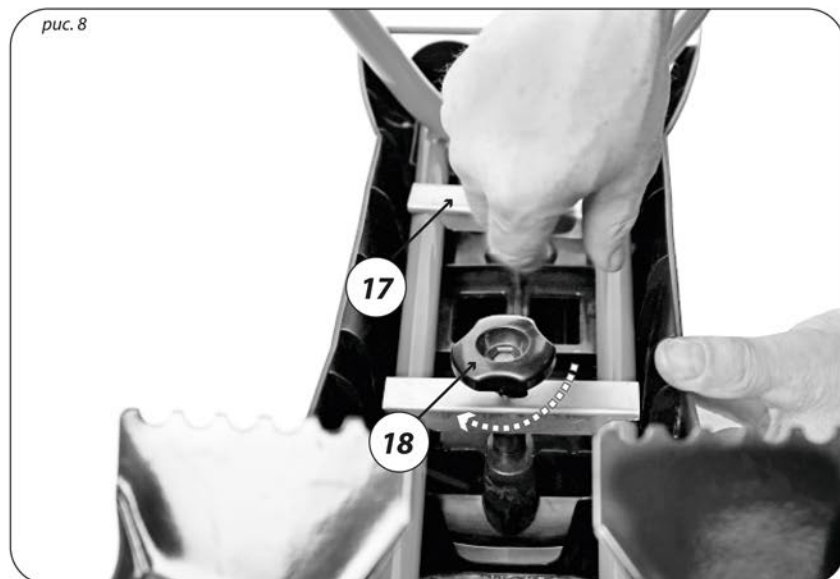

рис. 9 а. - рис. 9 б.

При помощи винтов М4х18 и гаек М4 закрепите защитные щитки на ручках.

СНЕГОКАТ СОБРАН. ПРОВЕРЬТЕ РАБОТУ РУЛЯ, НАДЁЖНОСТЬ КРЕПЛЕНИЯ ВСЕХ ДЕТАЛЕЙ.

5. ТРЕБОВАНИЯ К БЕЗОПАСНОСТИ

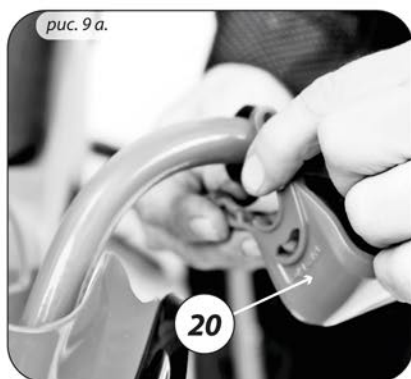
5.1. Категорически не допускается:

- перевозка детей по проезжей части дорог на снегокате;
- буксировка снегоката механическим транспортным средством;
- использование неисправного снегоката (все соединения изделия должны быть цельными и зафиксированы в соответствии с паспортом);
- свободное волочение буксировочного троса;
- использование снегоката на непригодных, а так же неровных и бесснежных поверхностях и склонах с углом спуска более 35°;
- эксплуатация с неисправным тормозным устройством;
- эксплуатация с нагрузкой на сиденье, превышающей указанную в таб. 1.

5.2. Не оставляйте детей без присмотра.

5.3. Не оставляйте снегокат на наклонной поверхности.

5.4. Снегокат предназначен для катания одного человека.

5.5. Используйте защитную экипировку при катании с горок.

5.6. Необходимо иметь определенные навыки управления снегокатом.

5.7. Не используйте снегокат на трассах с трамплинами.

6. СВЕДЕНИЯ О ПРИЁМКЕ

Изделие проверено на соответствие требованиям действующей конструкторской документации, соответствие образцу-этalonу и признано годным к эксплуатации. Дата изготовления указана на этикетке изделия.

7. ГАРАНТИЯ ИЗГОТОВИТЕЛЯ

7.1. Предприятие-изготовитель гарантирует качество изделия при условии соблюдения потребителем правил и рекомендаций данного руководства.

7.2. Гарантийный срок 12 месяцев исчисляется со дня продажи при наличии в паспорте отметки о дате продажи, заверенной штампом торгующей организации.

7.3. Гарантия распространяется только на повреждения, образовавшиеся вследствие производственного брака.

7.4. Гарантия не распространяется на:

- механические повреждения, образовавшиеся по вине владельца снегоката при несоблюдении правил эксплуатации;
- естественный износ деталей снегоката;
- повреждения, образовавшиеся по причине неправильного хранения и ремонта снегоката.

Срок службы и хранения 5 лет. Производитель оставляет за собой право вносить в конструкцию и внешний вид изменения, не ухудшающие качества изделия.

8. СВЕДЕНИЯ О ПРОДАЖЕ

Дата продажи « _____ » _____ 20____ г.

подпись ответственного лица,
штамп торгующей организации



ПРЕДУПРЕЖДЕНИЯ!

- Не предназначен для детей младше 3-х лет, существует опасность получения травм, связанных с падением со снегоката.
- Грузоподъемность не более 100 кг.
- Использовать защитную экипировку.
- Не использовать на дорогах общего пользования.
- Укомплектован транспортировочным тросом, использовать только под присмотром взрослых, с целью предотвращения травм.